

БРЕСТ 2023



**ЧЕМПИОНАТ
БЕЛАРУСИ**

ПО ОРИЕНТИРОВАНИЮ

03-04.06 СПРИНТ

БЮЛЛЕТЕНЬ №3

Чемпионат Беларуси на спринтерских дистанциях Чемпионат Беларуси в смешанной эстафете

Этап Кубка БФО (элита)

Этап Кубка БФО среди юниоров

Этап Кубка БФО на спринтерских дистанциях

Этап Кубка БФО среди ветеранов

Этап Кубка БФО на эстафетных дистанциях

Открытые соревнования «Кубок г.Бреста–2023» по спортивному ориентированию



ОРГАНИЗАТОРЫ

Министерство спорта и туризма Республики Беларусь, ОСО «Белорусская федерация ориентирования», Минская областная федерация ориентирования, СК "Камволь".

- Главный судья – Крапивко Дмитрий.
- Главный секретарь – Крапивко Татьяна.
- Инспектор – Мелешко Евгений.
- Контролер БФО – Бовшевич Анна.



ЦЕЛИ И ЗАДАЧИ

Соревнования проводятся с целью развития и популяризации спортивного ориентирования в Республике Беларусь и в Брестской области.

Основными задачами соревнования являются:

- повышение уровня спортивного мастерства участников;
- привлечение учащихся к систематическим занятиям физической культурой и спортом;
- определение сильнейших спортсменов.
-



ДАТА И МЕСТО ПРОВЕДЕНИЯ

02–04 июня 2023 года, Беларусь, г.Брест.



ПРОГРАММА

02.06.2023 (пятница)

Приезд команд.

03.06.2023 (суббота)

9:00-10:30 - Приезд и размещение участников соревнований. Регистрация.

10.40- Открытие соревнований.

10.55- Закрытие регистрации в карантине (для участников квалификации Чемпионата РБ).

11:00 - Старт квалификации Чемпионата РБ на спринтерских дистанциях и Кубка г.Бреста.

11.40- Старт групп Open1 и Open2 (по готовности)
16.55- Закрытие регистрации в карантине (для участников финала Чемпионата РБ).
17:00 - Старт финала Чемпионата РБ на спринтерских дистанциях и Кубка г.Бреста.
Этап Кубка БФО (элита).
17.50- Старт групп Open1 и Open2 (по готовности).
Этап Кубка БФО среди юниоров.
Этап Кубка БФО на спринтерских дистанциях.
Этап Кубка БФО среди ветеранов.

04.06.2023 (воскресенье)

11:00 - Старт на спринтерской смешанной эстафете (Ж+М+М+Ж). Этап Кубка БФО на эстафетных дистанциях.

11:05 - Старт Кубка г.Бреста (масстарт).

11:06 - Старт групп Open1 и Open2 (по готовности).

13:00 - Награждение.



УЧАСТНИКИ И ГРУППЫ

К участию приглашаются сборные областей, районов, городов, команды клубов, а также спортсмены, выступающие лично. Состав команд не ограничен.

К участию в соревнованиях Чемпионата Беларуси на спринтерских дистанциях и в смешанной эстафете допускаются спортсмены согласно «Положения о проведении республиканских и международных соревнований по ориентированию спортивному на 2023 год».

К участию в соревнованиях Чемпионата Беларуси на спринтерских дистанциях и в смешанной эстафете допускаются спортсмены в составе сборных областей и г. Минска (далее – областей), команд клубов ОСО «БФО» (далее – клубы), а также спортсмены, выступающие в личном зачете. Спортсмены должны являться членами ОСО «БФО» и оплатить членский взнос за 2023 год. В эстафетных соревнованиях в конкурсе принимают участие команды, состоящие из спортсменов, представляющих один клуб или одну сборную команду области (г. Минска). Эстафетные команды, составленные из спортсменов, заявленных на конкретные соревнования за разные клубы или разные сборные команды областей, принимают участие в эстафете вне конкурса.

Соревнования проводятся по следующим группам:

ЧЕМПИОНАТ БЕЛАРУСИ НА СПРИНТЕРСКИХ ДИСТАНЦИЯХ (квалификация, финал)

03.06.2023

М21 и Ж21.

ЧЕМПИОНАТ БЕЛАРУСИ В СМЕШАННОЙ ЭСТАФЕТЕ

04.06.2023

Смешанная эстафета: МЖ21 (Ж+М+М+Ж).

КУБОК БРЕСТА–2023

03.06.2023

Удлинённый спринт №1: МЖ 10, 12, 14, 16, 18, 21, 35, 40, 45, 50, 55, 60, 65, 70, 75, 80, Open1 (сложная), Open2 (простая).

Удлинённый спринт №2: МЖ 10, 12, 14, 16, 18, 21, 35, 40, 45, 50, 55, 60, 65, 70, 75, 80, Open1 (сложная уровень МЖ21), Open2 (простая уровень МЖ14).

04.06.2023

Удлинённый спринт №3: МЖ 10, 12, 14, 16, 18, 21, 35, 40, 45, 50, 55, 60, 65, 70, 75, 80, Open1 (сложная уровень МЖ21), Open2 (простая уровень МЖ14).

СПОРТСМЕНЫ, ПРИНИМАЮЩИЕ УЧАСТИЕ В СОРЕВНОВАНИЯХ, НЕСУТ ЛИЧНУЮ ОТВЕТСТВЕННОСТЬ ЗА СВОЕ ЗДОРОВЬЕ.



ФОРМАТ СОРЕВНОВАНИЙ

Соревнования Чемпионата Беларуси на спринтерских дистанциях проводятся в формате: квалификация и финал.

По результатам квалификации в финале Е стартуют 32 мужчины и 24 женщины, в финале А – следующие мужчины и женщины.

Соревнования «Чемпионат Беларуси в смешанной эстафете» проводятся в формате 4-х этапной эстафеты с расположением участников в команде: 1,4 этапы – женщины; 2,3 этапы – мужчины.

Соревнования «Кубок г.Бреста» проводятся в формате удлиненный спринт (3 старта).

[Положение о проведении республиканских спортивных соревнований по ориентированию спортивному на 2023 год.](#)



ТЕХНИЧЕСКАЯ ИНФОРМАЦИЯ

03.06.2023

Карта «Набережная» – квалификация ЧРБ, спринт №1 «Кубок Бреста–2023»



Карта и местность: Современная застройка, городской парк.
Карта формата А4.

Масштаб 1:4000, сечение 2,0м.

Автор карты:
Игорь Стасевич

Планирование дистанций:
Дмитрий Крапивко

Карта выполнена в знаках стандарта ISSprOM 2019-2.

Карантин:

Участникам квалификации Чемпионата РБ на спринтерских дистанциях необходимо пройти регистрацию у судьи при входе на территорию школы до 10.55.

После 10.55 выход с территории школы до старта последнего участника квалификации будет запрещен.

Старт:

Раздельный старт. Стартовый интервал у всех групп – 1 мин.

Схема старта:

- 4 мин - проверка ЧИПа;
- 3 мин - очистка ЧИПа;
- 2 мин - получение легенды;
- 1 мин - ожидание старта возле карт.

Финиш:

После отметки финиша, участник считывает данные с ЧИПа и сдаёт карту судье финиша. Карты будут выданы после закрытия старта.

Опасные места:

Бельевые верёвки, крутые склоны, бетонные стенки, слабоинтенсивное движение машин внутри дворовых территорий. Движение велосипедистов в парке.

На карте будут места пересечения дороги с интенсивным движением в специально отведённом месте (по пешеходному переходу). В случае пересечения дороги вне установленного места участник будет дисквалифицирован.

Пример отображения места пересечения дороги с интенсивным движением:



Легенды:

Легенды впечатаны в карты и дополнительно выдаются участникам на старте.

Форма одежды:





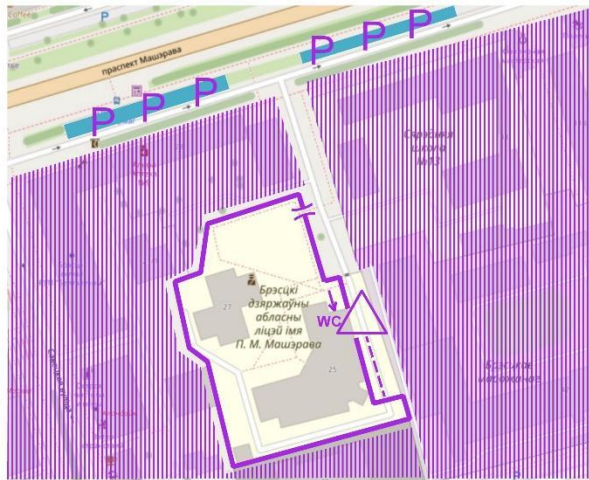

Без ограничений.

Параметры дистанции:

Группа	Длина, м	Кол-во, КП
Параметры по оптимальному пути:		
МА-МД	2650-2710	25-27
WA-WC	2360-2400	24-25
Параметры по прямой линии:		
МЖ10	2060	20
МЖ12	2220	22
МЖ14, Open2	2270	24
МЖ16-40, Open1	3280	33
МЖ45-80	2630	30

Схема арены и парковка автотранспорта:



-  Зона проведения соревнований
нахождение участников до старта запрещено
-  Зона размещения
и карантина участников Чемпионата РБ
-  место старта
-  паркинг
-  туалет
-  Вход в зону карантина участников ЧРБ

Есть возможность размещения участников в раздевалках и спортзале школы.
Координаты парковки: [52.086758, 23.698690](#)

03.06.2023

Карта «Городской центр» – финал ЧРБ, спринт №2 «Кубок Бреста–2023»



Карта и местность: историческая и современная застройка.
 Карта формат А4.

Масштаб 1:4000, сечение 2,0м.

Автор карты:
 Игорь Стасевич

Планирование дистанции:
 Дмитрий Крапивко

Карта выполнена в знаках стандарта
 ISSprOM 2019-2.

Карантин:

Участникам финала Е Чемпионата РБ на спринтерских дистанциях необходимо пройти регистрацию у судьи при входе на территорию карантина до 16.55.
 После 16.55 выход с территории карантина до старта последнего участника финала Е будет запрещен.

Старт:

Раздельный старт. Стартовый интервал у всех групп – 1 мин.

Схема старта:

- 4 мин - проверка ЧИПа;
- 3 мин - очистка ЧИПа;
- 2 мин - получение легенды;
- 1 мин - ожидание старта возле карт.

Финиш:

После отметки финиша, участник считывает данные с ЧИПа и сдаёт карту судье финиша. Карты будут выданы после закрытия старта.

Опасные места:

Интенсивное движение людей по пешеходной улице, будьте внимательны!!!

Бельевые веревки, крутые склоны, бетонные стенки, слабоинтенсивное движение машин внутри дворовых территорий.

На карте будут места пересечения дороги с интенсивным движением в специально отведённом месте (по пешеходному переходу). В случае пересечения дороги вне установленного места участник будет дисквалифицирован.

Пример отображения места пересечения дороги с интенсивным движением:



Легенды:

Легенды впечатаны в карты и дополнительно выдаются участникам на старте.

Форма одежды:









Без ограничений.

Параметры дистанции:

Группа	Длина, м	Кол-во, КП
Параметры по оптимальному пути:		
ME	3890	22
MA	3750	21
WE	2950	20
WA	2950	20
Параметры по прямой линии:		
МЖ10	1540	14
МЖ12	1640	16
МЖ14, Open2	1760	21
МЖ16-40, Open1	2830	30
МЖ40-80	2560	27

Схема арены и парковка автотранспорта:



-  Зона размещения участников Кубка г.Бреста, зона разминки.
-  Зона карантина участников Чемпионата РБ.
-  Зона проведения соревнований нахождение участников до старта запрещено.
-  Место старта.
-  Паркинг.
-  туалет.
-  Вход в зону размещения
-  Вход в зону карантина участников ЧРБ

Есть возможность размещения участников в раздевалках и спортзале школы.

Координаты парковки: [52.090938, 23.696007](https://www.google.com/maps/place/52.090938,23.696007)

04.06.2023

Карта «Гузни» – смешанная эстафета ЧРБ, спринт №3 «Кубок Бреста–2023»



Карта и местность: Современная застройка, городской сквер, частный сектор.

Масштаб 1:4000, сечение 2,5м.

Автор карты:
Игорь Стасевич

Планирование дистанций:
Дмитрий Крапивко

Карта выполнена в знаках стандарта ISSprOM 2019-2.

Старт:

Смешанная эстафета – общий старт.

Удлинённый спринт №3 – общий старт всех групп (масстарт).

Схема старта:

10:45 - выстраивание участников в стартовом коридоре.

11:00 - старт первых участников смешанной эстафеты.

11:05 - старт всех участников удлинённого спринта №3 (масстарт).

Финиш:

Смешанная эстафета - после отметки финиша, участник 1-го этапа передаёт эстафету касанием рукой партнёра по команде (2-му этапу), а затем считывает данные с ЧИПа и сдаёт карту судьё финиша. Карты будут выданы после финиша всех 4-х этапов.

Удлинённый спринт №3 - после отметки финиша, участник считывает данные с ЧИПа и карту оставляет себе.

Схема передачи эстафеты

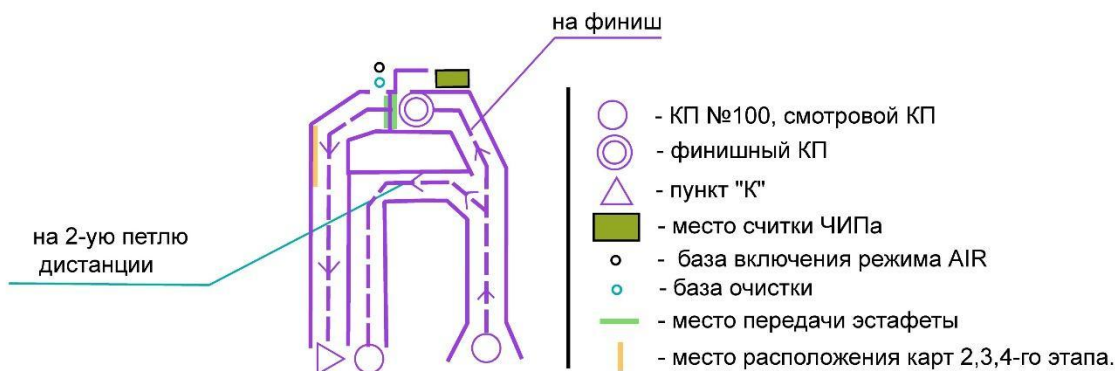

Опасные места:

Бельевые верёвки, крутые склоны, бетонные стенки, слабоинтенсивное движение машин внутри дворовых территорий и частном секторе.

Легенды:

Смешанная эстафета - легенды впечатаны в карты

Удлинённый спринт №3 - легенды впечатаны в карты.

Форма одежды:







Без ограничений.

Параметры дистанции:

Группа	Длина, м	Кол-во, КП
Параметры по оптимальному пути:		
МЖ21 эстафета	3600-3800	21-24
Параметры по прямой линии:		
МЖ10	2160	19
МЖ12	2460	21
МЖ14, Open2	2840	23
МЖ 16-40, Open1	4060	29
МЖ 45-80	2860	22

Схема арены и парковка автотранспорта:



-  Зона проведения соревнований
нахождение участников до старта запрещено
-  Зона размещения
и карантина участников Чемпионата РБ
-  место старта
-  паркинг
-  туалет
-  паркинг автобусов

Есть возможность размещения участников в раздевалках и спортзале университета.

Координаты парковки: [52.095780, 23.761271](#)

Внимание!!

Запрещено участникам перелезать заборы (обозначенные на карте как непреодолимые знаком 518.000 ), запрещено передвижение участников по территории, указанной на карте знаками:

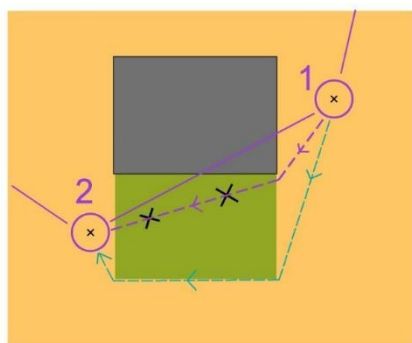

-  520.000
-  520.001

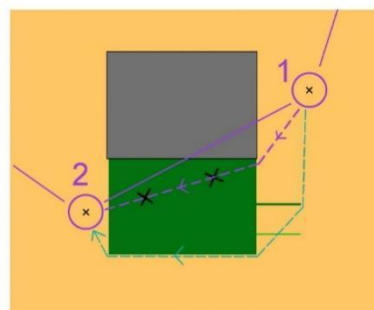

-  411.000
-  411.002
-  410.002

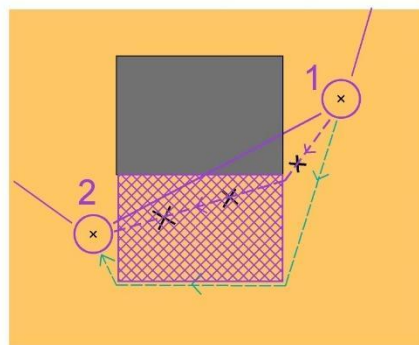

709.003

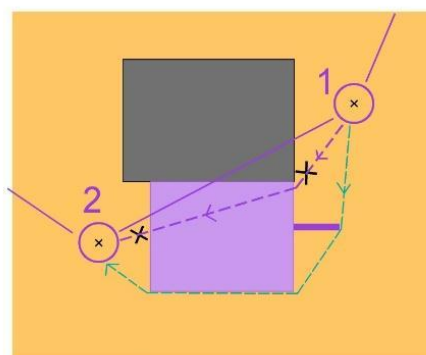

714.000
708.000

Синей линией указан разрешенный маршрут движения, пурпурной - маршрут движения запрещен, в случае нарушения правил участник будет дисквалифицирован.

Большая просьба участников соблюдать вышеуказанные правила!!!



ОТМЕТКА

На соревнованиях будет использоваться электронная отметка SPORTident. Бесконтактная отметка AIR+ будет активна.



ЗАКРЫТЫЕ РАЙОНЫ

[Закрытые районы для тренировок.](#)



НАГРАЖДЕНИЕ

Победители и призёры соревнований «Кубок г.Бреста-2023» награждаются дипломами и призами по сумме времени 3-х стартов.

Победители и призёры соревнований Чемпионата Беларуси на спринтерских дистанциях и в смешанной эстафете награждаются медалями, дипломами и призами.

По группам Open1, Open2 награждение проводиться не будет.

Итоги командного первенства подводятся только для команд клубов. Очки начисляются согласно таблице №1 Положения о кубках ОСО «БФО». В зачёт идут по 3 лучших результата среди мужчин и женщин на спринтерской дистанции и по 1 лучшей команде в эстафете.



КОНТАКТЫ

По организационным вопросам: Дмитрий Крапивко +375(29)5664479

По вопросам заявки: Татьяна Крапивко +375(29)7816818

E-mail: dmitrykrapivko@gmail.com



ПАРТНЕРЫ

